

KUGELHÄHNE INTEC

Rastereinheit

INTEC 20, DN15 - DN65

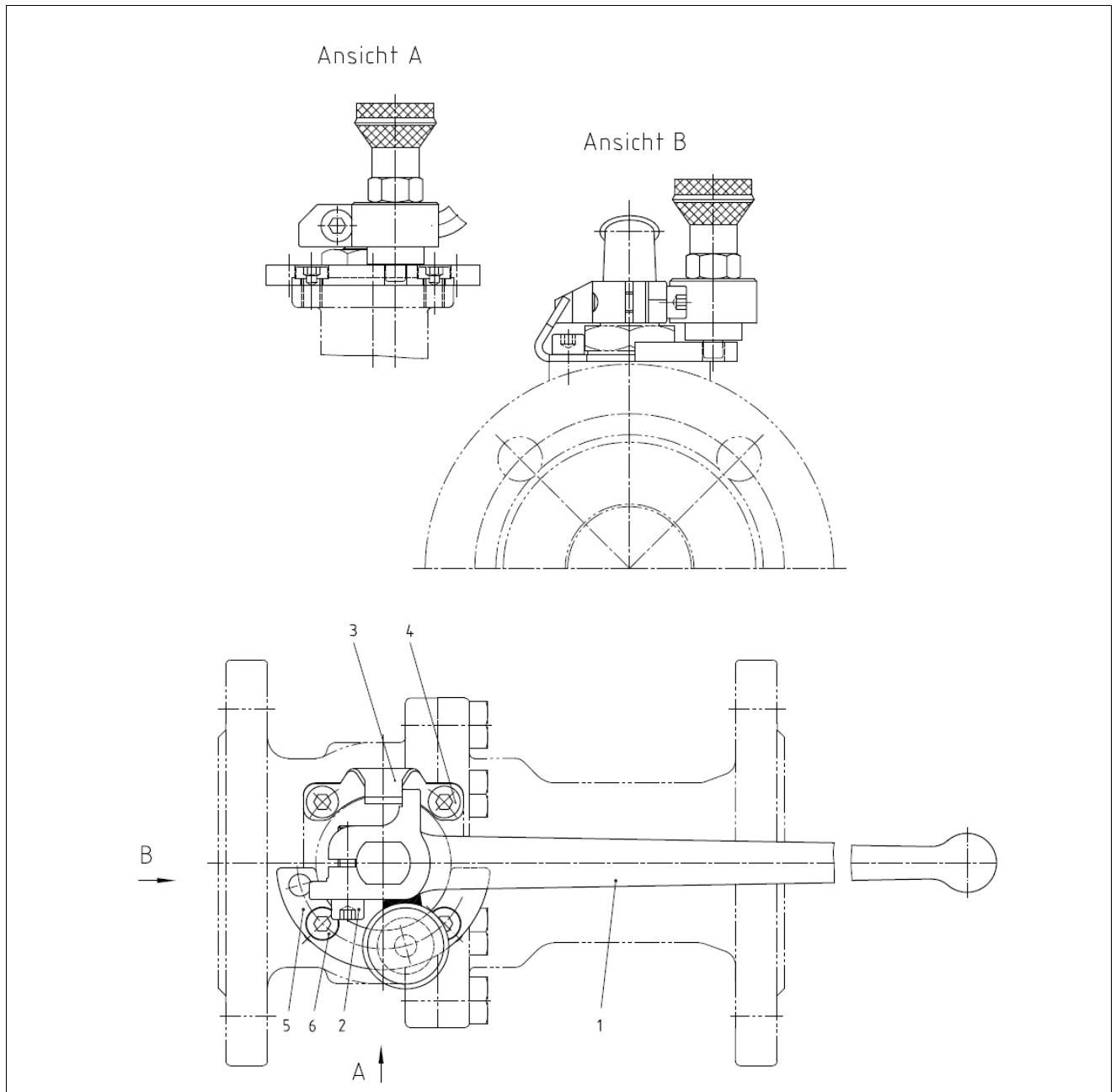

Nr.	Bezeichnung	Werkstoff
1	Handhebel mit Arretierbolzen	1.4408/A2-Nirosta
2	Innensechskantschraube	A2-70
3	Handhebelanschlag	1.4301
4	Innensechskantschraube	A2-70
5	Grundplatte	1.4301
6	Innensechskantschraube	A2-70

Technische Änderungen vorbehalten. 02/2018